

## ТРОСОВЫЕ ВИБРОИЗОЛЯТОРЫ МАРКИ ТВС

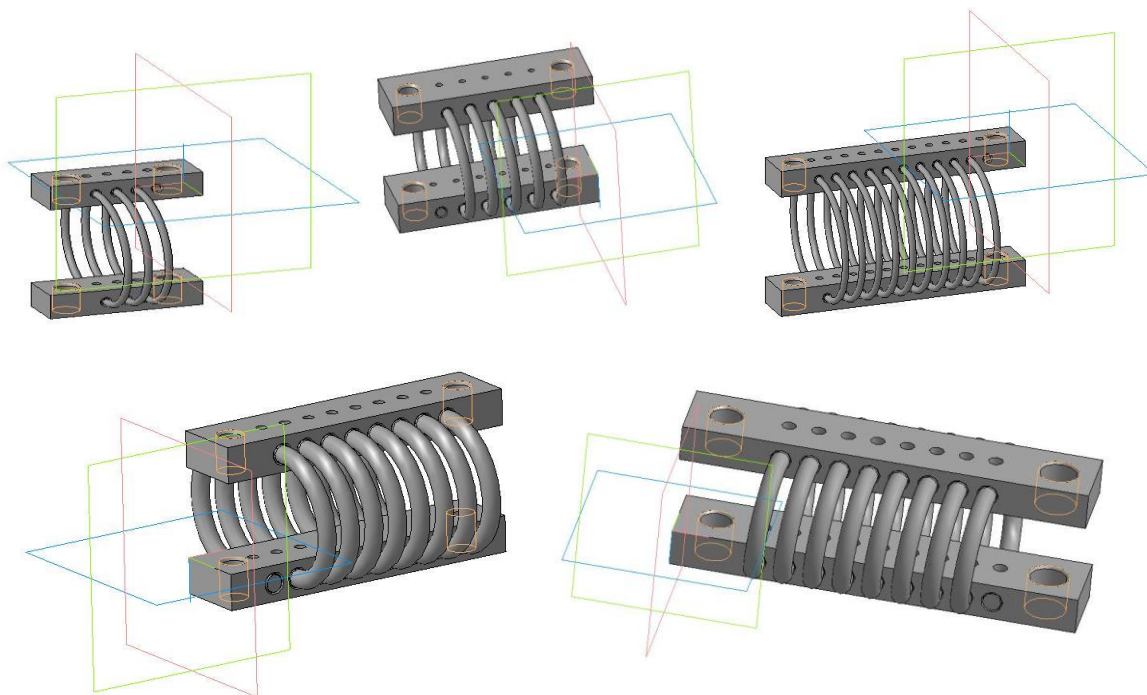

### ОБОЗНАЧЕНИЕ В КОНСТРУКТОРСКОЙ ДОКУМЕНТАЦИИ

ТВС	(С)	-	XXX	-	XXXXX
Тросовый Виброизолятор Спиральный	Материал крепёжных элементов (С – сталь, А – алюми- ниевый сплав)		Амортизируемая масса, кг (1-50)		Децимальный номер ТУ

*Пример записи: ТВС(С) 5 ТУ 427730-001-41973045-2015*

*Виброудароизолятор ТВС, основания, выполненные из стали, амортизируемая масса 5кг, изготовлены согласно ТУ 427730-001-41973045-2015.*

**ОСНОВНЫЕ РАЗМЕРЫ ВИБРОИЗОЛЯТОРОВ  
РАСЧИТАННЫХ НА РАЗНЫЕ МАССЫ**

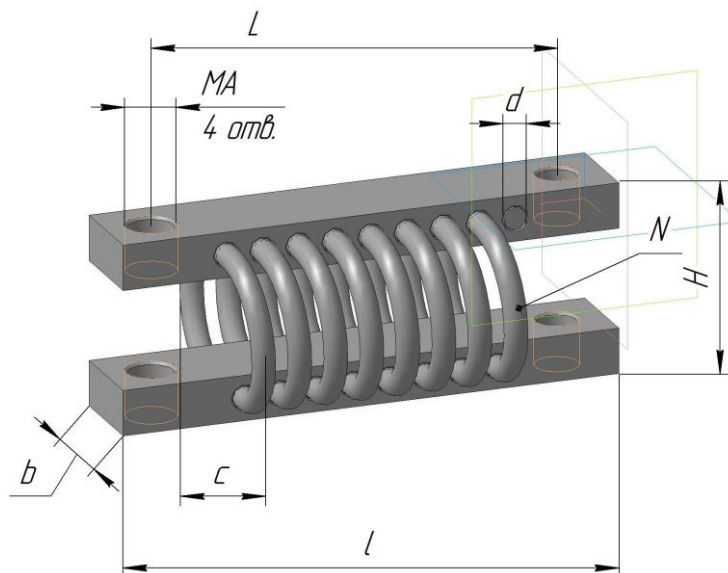

Номинальная нагрузка на амортизатор, кг	Ширина опоры b, мм	Длина l, мм	Высота H, мм	Диаметр крепежного отверстия МА, мм	Межцентровое расстояние L, мм	Ширина амортизатора С, мм	Количество витков N* в амортизаторе	Диаметр троса d, мм*
1	10	34	34	M5	22	39,5	5	1,0
2	10	42	34	M5	30	39,5	5	1,5
3	10	54	34	M5	42	39,5	8	1,5
4	10	62	34	M5	50	39,5	8	1,5
5	10	64	34	M5	52	39,5	8	1,5
6	10	72	34	M5	60	39,5	8	1,5
7	16	78	36	M6	60	64,4	8	3,2
8	16	84	36	M6	66	64,4	8	3,2
9	16	90	36	M6	72	64,4	8	3,2
10	16	96	36	M6	78	64,4	8	3,2
15	16	96	36	M6	78	64,4	8	2,5
20	16	96	42	M8	78	64,4	9	4
25	20	96	42	M8	78	64,4	9	4
50	25	110	42	M10	90	64,4	10	5

Изм.2 от 04.02.2020

\*Нагрузка на единственный виброизолятор.

\*\* По согласованию с Заказчиком, виброизоляторы могут быть изготовлены на любую другую массу, выбранную произвольно в диапазоне от 1 до 50 кг, при этом на них распространяются все иные требования настоящих ТУ, а размеры оснований и габаритные размеры, должны соответствовать наиболее близким по значениям размерам соответствующего стандартного типоряда изделий (см. табл. выше).

### **КРАТКОЕ ОПИСАНИЕ ВИБРОИЗОЛЯТОРА**

Виброудароизоляторы ТКС имеют конструкцию, приведенную на схеме выше, и состоят из набора тросовых элементов, изготовленных из стального троса (сталь 12Х18Н10Т или ее аналог). Особенность виброизолятора – специальная комбинированная термическая обработка тросовых элементов, что обеспечивает существенное улучшение эксплуатационных параметров изделия. ТВС лучше гасят боковые удары при их вертикальном нагружении, нежели виброизоляторы марки ТКС.

### **ХАРАКТЕРИСТИКИ ЕДИНИЧНОГО ВИБРОИЗОЛЯТА**

Наименование показателя	Значение
Коэффициент динамичности, не более:	
на частотах 5 – 15 Гц	0.24
на частотах 15 – 30 Гц	0.14
на частотах 30 – 50 Гц	0.11
на частотах 50 – 100 Гц	0.08
на частотах 100 – 200 Гц	0.05
на частотах 200 – 2500 Гц	0.01
Резонансный диапазон частот, Гц	7-9
Коэффициент динамичности при резонансе	4.5
Время работы на отказ при резонансе, ч	>200
Температурный интервал эксплуатации, °С	- 65 ÷ +120 °С
Прочность при многократных ударах, ударов с ускорением 6g, 20 мс	5 000
Прочность при одиночных ударах, ударов с ускорением 12g, 12мс	9

### **УКАЗАНИЯ ПО ЭКСПЛУАТАЦИИ**

Виброудароизоляторы рекомендуются для использования в условиях вибрации в диапазоне частот от 5 до 2500 Гц с амплитудой вибросмещения 1 мм при частотах от 5 до 50 Гц и в диапазоне от 50 до 2500 Гц – при линейном законе изменения виброускорения от 1g до 50g, а также в условиях многократных ударов с ускорением до 6g с продолжительностью импульса до 20 мс, одиночных ударов с ускорением до 12g и продолжительностью импульса до 20 мс.

При установке амортизируемой массы на ТВС рекомендуется использовать рациональную схему подвески. Под рациональной схемой понимают схему, которая не

предусматривает одностороннюю консольную подвеску амортизируемой массы. Количество ТВС в подвеске не должно быть менее трёх и нагрузка на каждый ТВС не должна превышать номинальной. Перекосы не допускаются.

Монтаж ТВС между амортизируемым оборудованием и основанием осуществляется креплением с помощью резьбового соединения. Резьбовые соединения должны устанавливаться на клей марок БФ-2, БФ-4 по ГОСТ 12172-74 или лак марок ПФ-170, ПФ-171 по ГОСТ 15907-70, а также аналоги, либо предусмотреть другой вид контровки.